

SOUL

Instruções de Montagem

Assembly Instructions

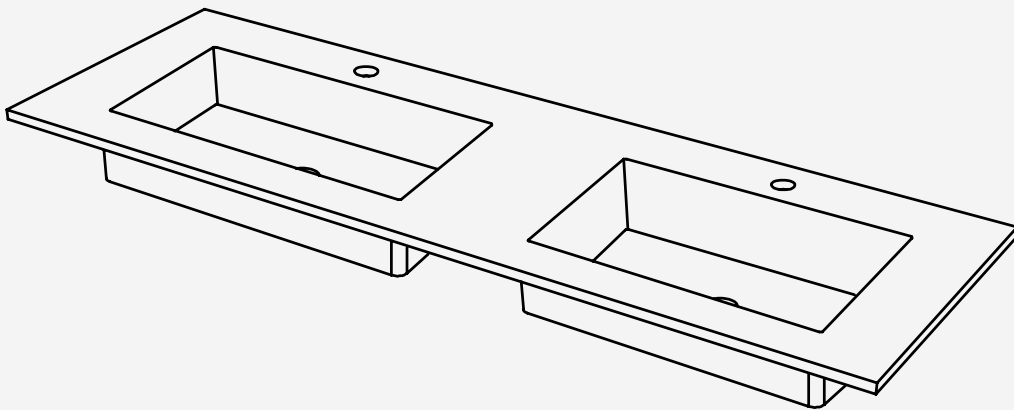
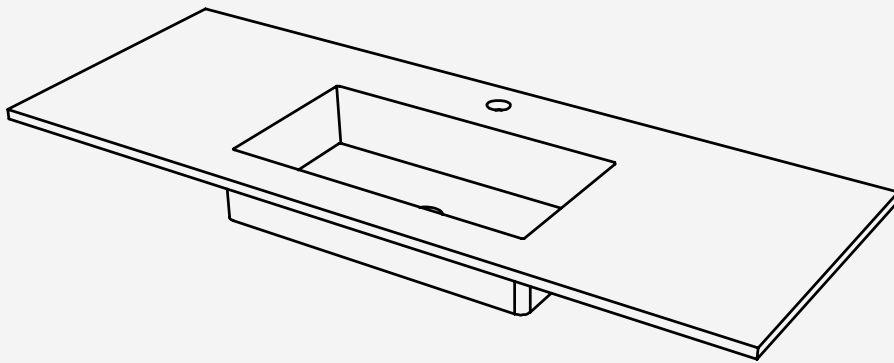

1 VERIFICAÇÕES PRÉVIAS

PRIOR VERIFICATION

☐ *Your dream our inspiration*

1.1

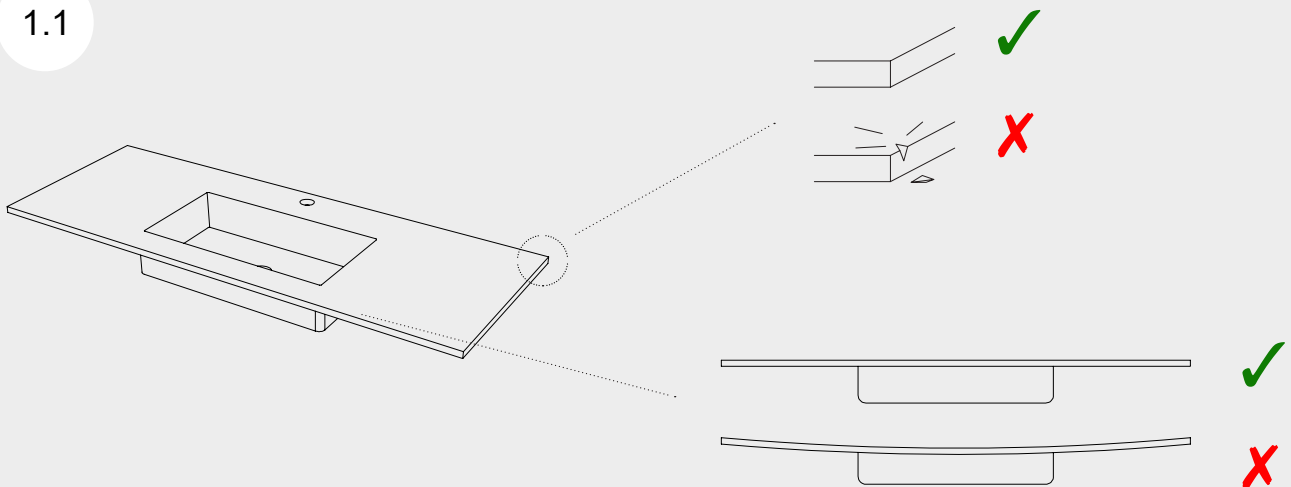

PT Verifique se o lavatório não está deformado e que não apresenta golpes ou riscos. Comprove igualmente se o modelo, cor e textura estão corretos. UMA VEZ INSTALADO, NÃO SE ACEITAM ALTERAÇÕES E RECLAMAÇÕES POR QUALQUER UMA DESTAS CAUSAS.

EN Check that the countertop doesn't look deformed and does not have any bumps or scratches. Also check that the model, color and texture are correct. ONCE INSTALLED, NO CHANGES OR COMPLAINTS WILL BE ACCEPTED FOR ANY OF THESE REASONS.

1.2

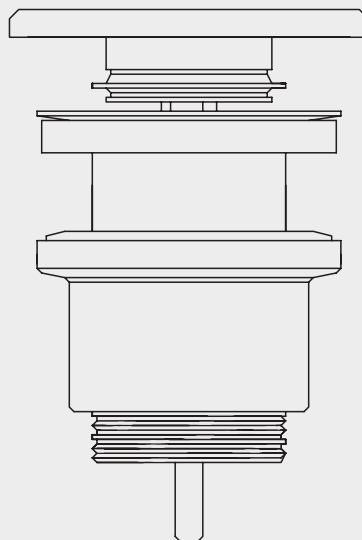

PT Verifique se recebeu todas as peças que compõem a válvula de drenagem.

EN Check that you have received all the parts that make up the drain valve.

2.1

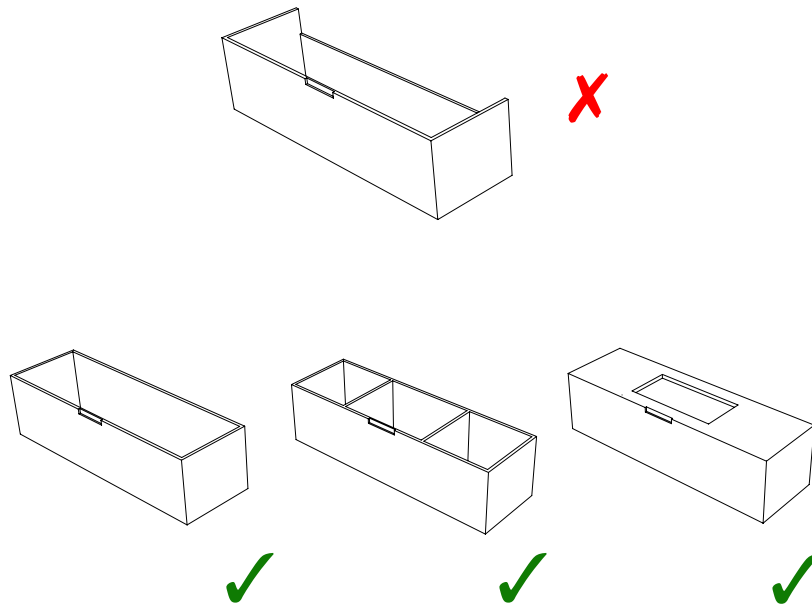

PT Verifique se os móveis são adequados ao lavatório e se a superfície está no nível correto.

EN Check that the furniture is suitable for the countertop and that the surface is at the right level.

2.2

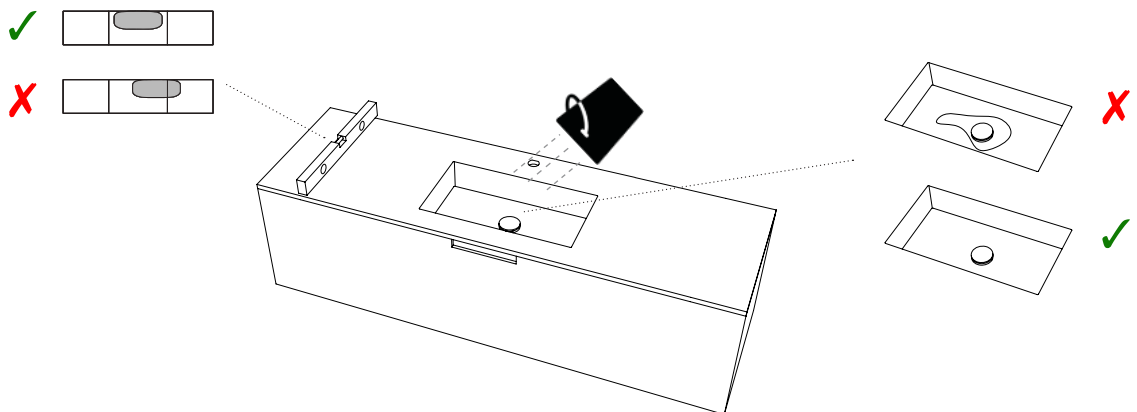

PT Antes de instalar o sifão, a torneira, etc, colocar o lavatório sobre o móvel com a válvula instalada, deitar água e verificar se esta corre corretamente para o escoamento, sem que fique à volta da válvula. Esta verificação é muito importante porque, uma vez instalada, **NÃO SERÃO ACEITES QUAISQUER REEMBOLSOS E/OU CUSTOS DE SUBSTITUIÇÃO.**

EN Before installing the siphon, tap, etc, place the countertop on the furniture with the valve installed, pour in water and check that it flows correctly into the drain without remaining around the valve. This verification is very important because, once installed, **NO REFUNDS AND/OR REPLACEMENT COSTS WILL BE ACCEPTED.**



PT Um lavatório acabado de fabricar pode estar carregado com eletricidade estática. Isto gera zonas onde a água pode ser retida por gotículas de água. Não se preocupe, este fenómeno desaparece com o uso.

EN A freshly manufactured countertop can be charged with static electricity. This generates areas where water can be trapped by water droplets. Don't worry, this phenomenon disappears with use.

2.3

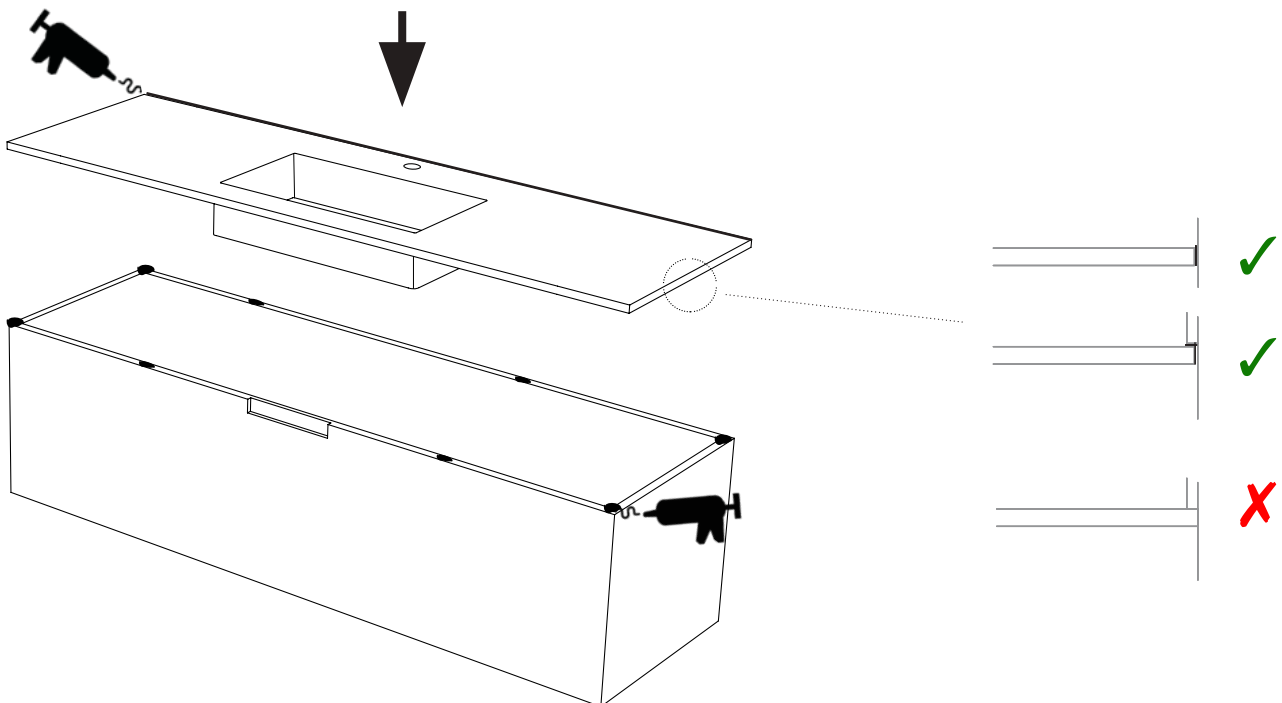

PT Uma vez verificado o correto escoamento, retire o lavatório e aplique vários pontos de MASSA DE POLIURETANO sobre o móvel. Aplique também um cordão de massa sobre o perímetro do lavatório que fica contra a parede. De seguida, apoie-o, pressione e elimine o excesso de massa com a ajuda de um cortador. Deixe uma junta de massa de poliuretano de 3-4 mm, entre o lavatório e os elementos adjacentes (azulejos, painéis...).

EN After the verification of the correct drain, remove the countertop and apply several dots of POLYURETHANE MASS to the furniture. Also apply a cordon of mass around the perimeter of the countertop against the wall. Then support it, press down and remove the excess mass using a cutter. Leave a 3-4 mm joint of polyurethane mass between the countertop and the adjacent elements (tiles, panels, etc.).

3

INFORMAÇÕES IMPORTANTES IMPORTANT INFORMATION

☐ *Your dream our inspiration*

3.1

RECORTES CUTS



PT Em caso de necessidade, os recortes devem ser feitos com máquina radial e disco de diamante.

EN In case you need it, cut-outs should be made with a radial machine and diamond disc.

3.2

REPARAÇÕES REPAIRS



PT No caso de ocorrerem imprevistos (riscos, golpes, manchas...), estes podem ser reparados com um kit de reparação.

EN In case you suffer unexpected events (scratches, knocks, stains...), these can be repaired with a repair kit.

3.3

PEÇAS DE REPOSIÇÃO SPARE PARTS



PT As peças de substituição feitas de resina, podem diferir ligeiramente na cor das originais e da bancada já instalada.

EN Replacement parts made of resin may differ slightly in colour from the originals and from the worktop already installed.

3.4

CALOR HEAT



PT É aconselhável não aplicar fontes de calor diretamente sobre o lavatório.

EN It's advisable not to apply heating sources directly on the countertop.



PT Para a limpeza de rotina: Basta limpar com água e sabão. Utilize um pano macio ou um pano de limpeza. Não utilizar esponja de limpeza.

Para uma limpeza profunda: Pode utilizar qualquer produto de limpeza comercial, incluindo o mais forte, mas limpe-o sempre depois de deixar o produto atuar durante alguns minutos. É muito importante não o deixar atuar durante horas, pois pode provocar manchas indesejáveis. Neste processo pode utilizar um pano ou uma toalha de limpeza, mas nunca utilize uma esponja para esfregar.

Algumas ações para limpar os imprevistos ou manchas mais comuns:

Tinta de cabelo:

Se a tinta for enxaguada de imediato, o lavatório não será afetado. No entanto, se por algum descuido, a tinta tiver sido deixada no lavatório durante alguns minutos e a mancha permanecer, com o tempo e com a utilização habitual do lavatório, as manchas serão eliminadas.

Calcário:

As manchas de calcário, que afetam principalmente os lavatórios de cor escura, podem tornar-se um problema em algumas zonas geográficas. Para eliminá-las, podemos utilizar qualquer produto comercial anticalcário ou inclusive, em casos mais extremos, o ácido clorídrico. Ao efetuar este tipo de limpeza, é extremamente importante retirar a válvula de aço inoxidável (se a tiver), uma vez que este material é sensível a esse tipo de produtos químicos.

Manchas de obra:

Manchas de cimento ou similares: nesta situação poderemos utilizar ácido clorídrico. Deixamos atuar 2-3 minutos sobre a mancha, e de seguida retiramos com bastante água. Podemos repetir o processo várias vezes.

Manchas de silicone, massa de poliuretano ou similares:

Para este tipo de manchas pode ser utilizado um taco de madeira, e esfregar cuidadosamente até que as manchas desapareçam. Facilitará o processo se ajudar com álcool.

Manchas de pintura:

Estas são as manchas mais difíceis de remover. A melhor solução, nestes casos, será lixar a zona afetada e posteriormente repinta-la com um kit de pintura.

EN For routine cleaning: Simply clean with soap and water. Use a soft cloth or cleaning cloth. Do not use a cleaning sponge.

For deep cleaning: You can use any commercial cleaning product, including the strongest, but always clean after leaving the product on for a few minutes. It is very important not to leave it on for hours, as this can cause unwanted stains. You can use a cloth or cleaning towel for this process, but never use a sponge to scrub.

Some actions to clean the most common unforeseen stains:

Hair dye:

If the dye is rinsed out immediately, the countertop will not be affected. However, if the dye has been left in the countertop for a few minutes due to carelessness and the stain remains, with time and regular use of the countertop, the stains will be removed.

Lime:

The lime stains, which mainly affect dark-coloured countertops, can become a problem in some geographical areas. To remove them, you can use any commercial anti-limescale product or even, in more extreme cases, hydrochloric acid. When carrying out this type of cleaning, it is extremely important to remove the stainless steel valve (if you have one), as this material is sensitive to this type of chemical.

Stains from works:

Cement or similar stains: in this situation we can use hydrochloric acid. Leave for 2-3 minutes on the stain, and after that, rinse with water. You can repeat the process several times.

Silicone, polyurethane mass or similar stains:

For this type of stain you can use a block of wood, and rub gently until the stains disappear. It will make the process easier if you help with alcohol.

Paint stains:

These are the most difficult stains to remove. The best solution in these cases is to sand the affected area and then repaint it with a paint kit.

PT Certificado de garantia

A SHOWERBOX, MATERIAIS DE CONSTRUÇÃO LDA garante com este documento que este produto se encontra livre de defeitos de materiais e de fabricação.

Termos e condições de garantia para produtos SHOWERBOX:

DOCUMENTAÇÃO

Para fazer uso dos direitos que lhe concede a presente garantia, é imprescindível que o cliente apresente:

- a) O presente documento
- b) Fatura de compra

COBERTURA

A responsabilidade da SHOWERBOX limita-se ao valor do produto e dos seus componentes, ficando excluídos os custos da sua instalação ou gastos derivados, tais como a substituição de cabines de duche, cerâmica...

Em caso de aparição de algum defeito, a priori oculto, num produto já instalado, a cobertura da garantia limita-se à reparação que garante o bom funcionamento do produto, ficando excluído o custo de mão de obra referente a esta, bem como os gastos a esta situação inerentes.

EXCLUSÕES

Ficam excluídos da presente garantia os casos em que:

- a) O produto tenha sido modificado pelo utilizador alterando as suas características iniciais (cortes, alterações de cor, etc.).
- b) A instalação não tenha sido realizada segundo as diretrizes da SHOWERBOX.
- c) A limpeza e manutenção do produto não se tenha realizado segundo o guia proporcionado pela SHOWERBOX.
- d) O produto apresente danos atribuíveis ao transporte ou negligências durante o processo de instalação.
- e) O produto tenha sido modificado ou reparado por um serviço técnico não autorizado pela SHOWERBOX.

ÁMBITO GEOGRÁFICO

A presente garantia tem validade tanto em território nacional como internacional.

ÁMBITO LEGAL

Para qualquer questão derivada da presente garantia, as partes submetem-se aos tribunais de Vila Nova de Famalicão (Portugal).

EN Warranty certificate

SHOWERBOX, MATERIAIS DE CONSTRUÇÃO LDA warranties with this document that this product is free from manufacturing and material defects.

Terms and warranty conditions for SHOWERBOX products:

DOCUMENTATION

In order to make use of the rights that the present warranty grants, it is essential that the client shows:

- a) The present document
- b) The invoice

COVERAGE

SHOWERBOX liability is limited to the product value and its components, being excluded the installation or derived costs such as screen substitution, partitions or tiles. In case of appearance of a hidden defect, in a product already installed and attributable to its production process, the coverage of the warranty is limited to the repair that guarantees the proper functioning of the same, excluding the change for a new product and the expenses what this entails.

EXCLUSIONS

It shall be excluded from the present warranty, the cases in which:

- a) The product has been modified by the user regarding its initial features (cuts, colour changes...)
- b) The product installation is not performed according to the usual procedure provided by SHOWERBOX.
- c) Cleaning and product maintenance have not been carried out according to the guidelines provided by SHOWERBOX.
- d) The product presents damages attributable to transportation or any negligence during the installation process.
- e) The product has been modified or repaired by a technical support non authorized by SHOWERBOX.

GEOGRAPHICAL AREA

The present warranty has validity so in the national territory, as in the international area.

LEGAL FIELD

For any matter related to the present warranty, the parties are submitted to the the Courts from Vila Nova de Famalicão (Portugal).

shower**box**
Your dream our inspiration

*Rua do Progresso, Pav. 21 e 22
Vilarinho das Cambas
4760-841 Vila Nova de Famalicão*

+351 252 025 763

geral@showerbox.pt

www.showerbox.pt